NE-CO-BL
(工业级一氧化碳传感器)
技术手册

1. 概述

NE-CO-BL 是 NEMOTO 公司推出的一款低成本工业级一氧化碳传感器，电化学原理。它具有良好的应答性和很高的输出电流。轻松应对复杂气体。卓越的线性，寿命长，稳定性强。复杂环境下也能持久耐用。

2. 性能

(2-1) 基本特性

检测气体	CO
一般量程	0~1,000 ppm
过载最大量程	1,500ppm
过载最大量程	1,500ppm
输出电流	95±15 nA/ppm
同日内电流输出值一致性	±2 %
清洁大气中的输出值（基线）	<±10 ppm
90%反应时间	<25 秒以内 (CO : 100ppm)
零点漂移（-20~50℃）	<10 ppm
长期稳定性	<5% / 年
设计寿命	2 年以上

(2-2) 使用条件

使用环境	- 20~50℃
	15~90 % RH
	1atm±10 %
推荐电阻	10 Ω
偏压	不需
安装方向差异	无
保管环境	0~20℃
最大保管期限	6 个月

(2-3) 外观特征

外壳材料	PP0
外壳颜色	深蓝色
重量	约 5g

(2-4) 外观 尺寸



图 1: 外观 尺寸

3. 具体性能

(3-1) 线性

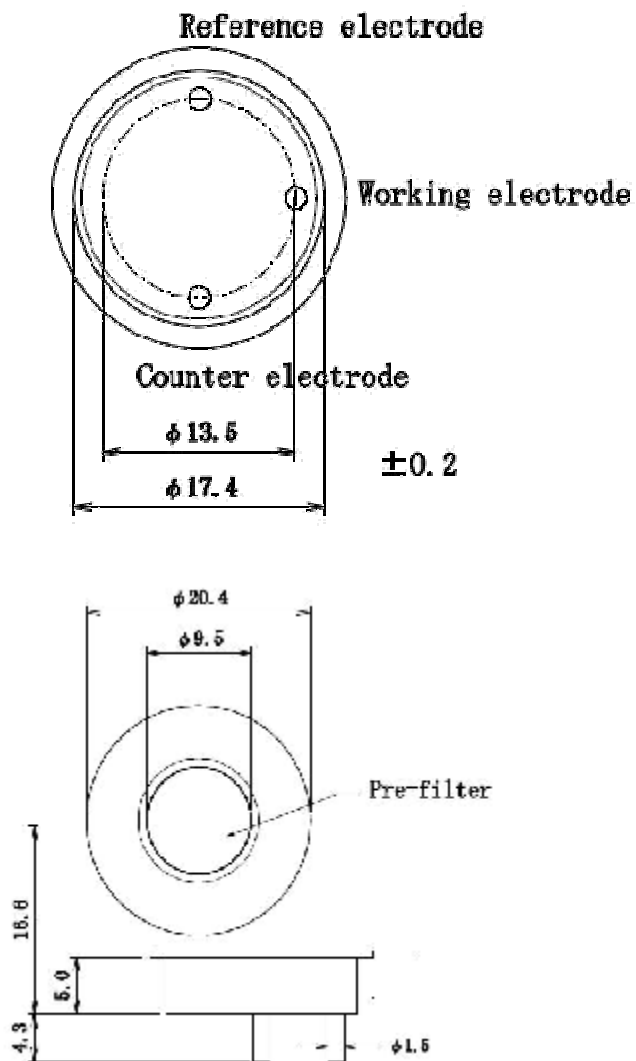

图 2: NE-CO-BL 气体感应度

(3-2) 多种气体交叉干扰

表 1: NE-CO-BL 交叉感应度

对象气体	气体浓度 (ppm)	该气体 CO 相应浓度 (ppm) 下的电流输出值
一氧化碳	100	100
氢气	200	<50
甲烷	5000	0
异丁烷	2500	0
二氧化硫	30	0
一氧化氮	30	<15
二氧化氮	30	<1
氨气	100	0
酒精	2000	<10

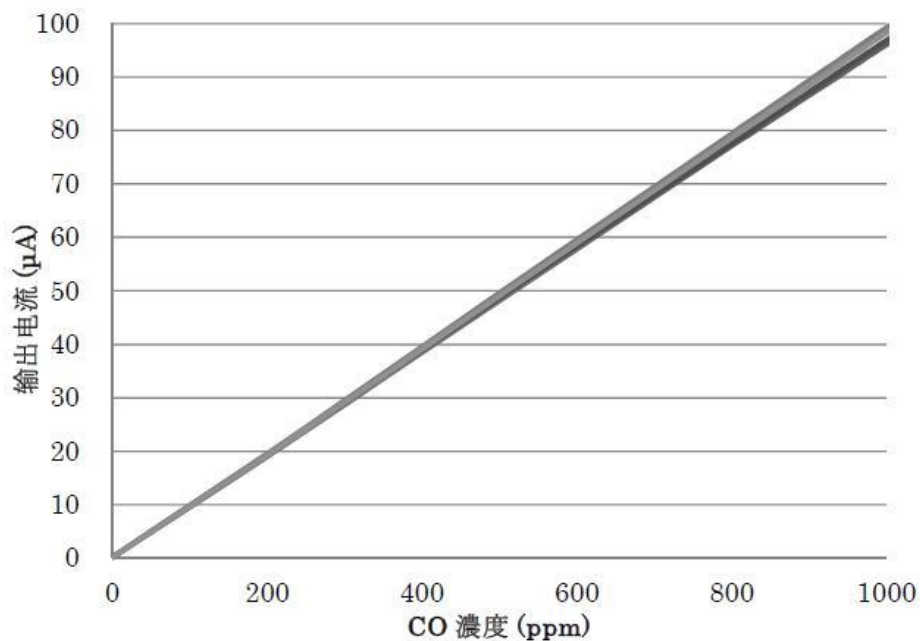
暴露时间: *30 分钟

(3-3) 温度变化影响



图 3: 温度依存性 (CO 100 ppm)

(3-4) 推荐测试电路

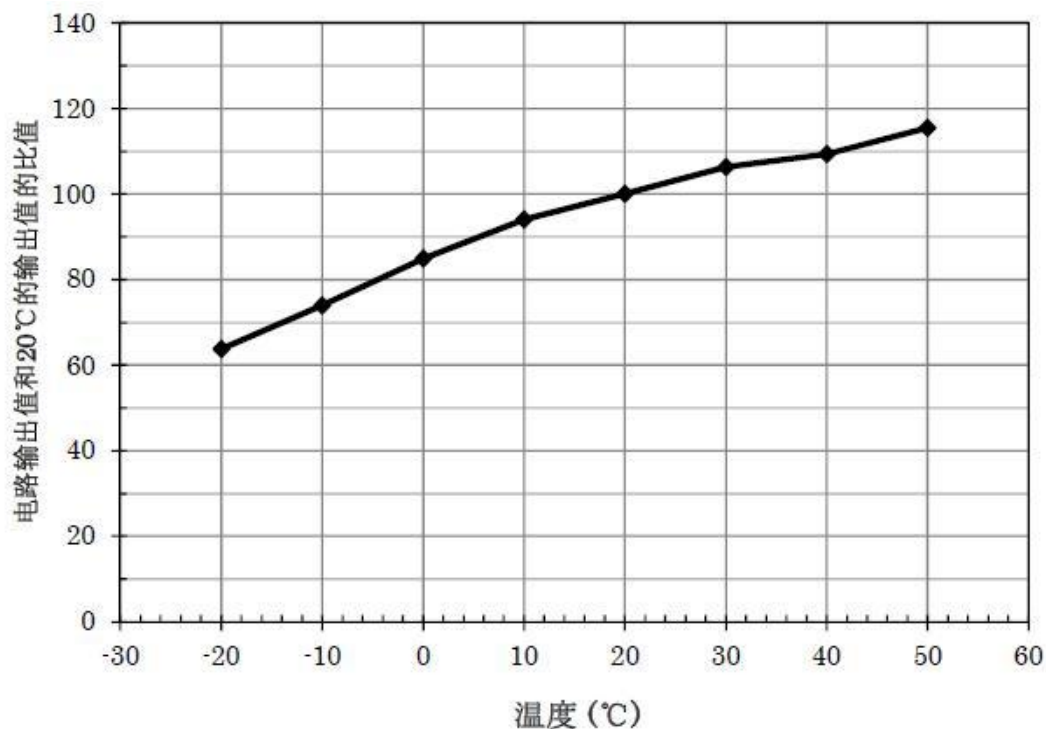
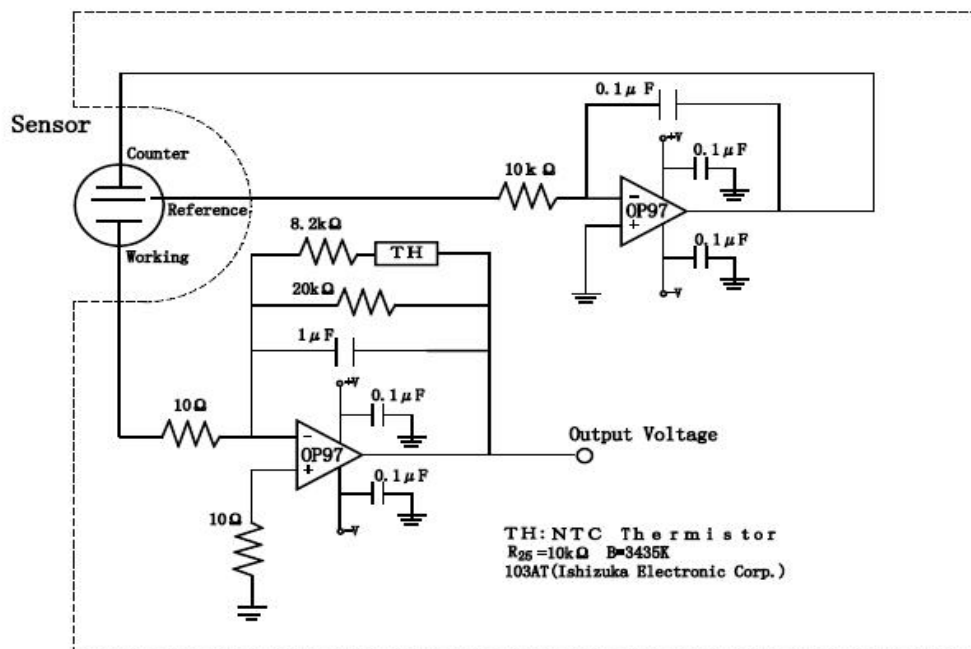

图 4: 推荐测试电路

4. 注意事项

- Ø 仅在指定条件下使用.
- Ø 传感器特性必须在洁净空气中测定.
- Ø 脚位必须正确连接. 错误连接就导致功能错误.
- Ø 不要对电极直接施加电压.
- Ø 不要折弯脚.
- Ø 不要过度震动传感器.
- Ø 如果传感器壳体损坏或刮破, 不要使用.
- Ø 不要直接吹有机溶剂, 油漆, 化学试剂, 油或高浓度气体至传感器.
- Ø 不要直接焊接传感器的脚, 使用专用插座.
- Ø 不要拆卸或更换任何部件.
- Ø 如果传感器要在非常规气体下使用, 请联系我们.